

mafell
creating excellence



Overfræser
LO 55

Overfræser LO 55: Alsidig, præcis, nem og intuitiv.

FRÆSERSKIFT UDEN BRUG AF VÆRKTØJ



Helt ny og kun hos MAFELL:
Med det innovative fræser-
skift er du på ingen tid ready
to work. Løsn spænde-
armen, udskift fræseren,
klap armen ind igen – færdig.
Helt uden brug af værktøj!

PERMAFIX



Fræsedybden er klemt fast
permanent. Når du trykker
på Permafix-tasten, frigøres
fastklemningen, og du kan
nemt indstille fræsedybden.

Den nye LO 55 sikrer dig unikke fræseoplevelser. Med den værktøjsfri fræserfastspænding, den nyudviklede fræsedybdeindstilling med permanent højdefastklemning og mange andre features kan du fokusere 100% på dit håndværk. Med lethed, effektivitet og præcision bliver alle fræseopgaver til en leg uden lang klargørings-tid.

DEBOOST-FUNKTION



Når du trykker på Deboost-tasten, sænker du omdrejningstallet med 30% bare ved at trykke på en enkelt tast. Derved undgår du brandspor – f.eks. under skift fra sidetræ til endetræ.

ELEKTRONIK: MAFELL INTELLIGENT POWER CONTROL (IPC)



MAFELL IPC er den nyudviklede digitalelektronik. Med styreteknik til beskyttelse mod genstart efter strøm-afbrydelse, overbelastningsbeskyttelse samt konstant omdrejningstal under belastning. Indikatorer i forskellige farver giver information om funktioner og anvendelses-tilstande.



Overfræser LO 55: Anvendelse på flader og på kanter.

Her finder du vores tutorials:

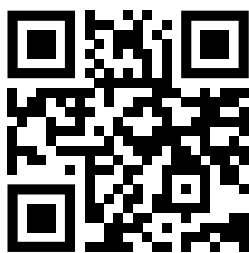

LO55.mafell.de/da/



NOTFRÆSER MED PARALLELANSLAG



Hurtige og præcise arbejds-
trin med fræserskift uden
brug af værktøj og finindstil-
ling på parallelanlaget.



UDFRÆSNINGER



Sammen med overfræse-
radapteren LO-FA kan du
præcist og nemt lave f.eks.
udfræsninger til håndtags-
huller.



BEARBEJDNING AF KANTER



Deboost-funktionen til reduceret
omdrejningstal giver hurtige og
rene arbejdsstrin ved arbejde på
endetræ.



Vil du opleve alsidighed på en helt ny måde? Så skal du lære LO 55 at kende. Med sin ideelle håndtering er den perfekt til alle typer arbejde på værkstedet eller på montagestedet. Bliv selv overbevist af de mange anvendelsesmuligheder, og lad din kreativitet blomstre.

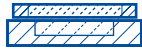

KOPIERINGSRING

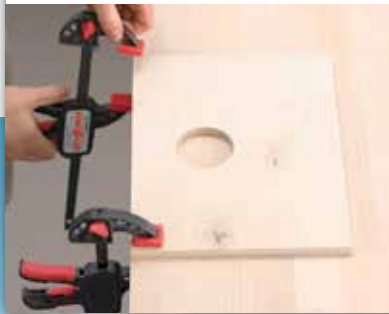

Under anvendelsen centrerer kopieringsringen automatisk af holderen, der er kalibreret fra fabrikken. Derved undgås den lange og krævende justering.



KANTFRÆSNING

Med parallelanslaget med finindstilling og et samlet opsugningskoncept opnår du hurtige og rene arbejdsstrin.



HULRÆKKER



Sammen med overfræseradapteren LO-FA og føringsskinne F-LR kan du bore sikkert og præcist. Ønsker du hurtigere arbejdsstrin kan du bare deaktivere Permafix-fastspændingen.

Overfræser LO 55: Perfektion ned til mindste detalje.

FRÆSERSKIFT UDEN BRUG AF VÆRKTØJ

Nemmere og hurtigere bliver det ikke: For at skifte fræseren skal du bare løsne spændearmen, udskifte fræseren og klappe armen ind igen.



LED-LYS

De bredt anbragte LED-lys giver optimal belysning af fræseområdet under alle lysforhold.

OPSUGNINGSKONCEPT

Opsugningen er integreret i grundpladen. Derved fjernes spåner optimalt.

TRINANSLAG MED HØJDEFESTKLEMNING

Til tilbagevendende arbejdsdybder. Ved svalehalesamlinger kan fræsedybden desuden klemmes fast.

ERGO-BALANCE-KONCEPT

Med vores ErgoBalancekoncept er der fokus på dig som bruger. F.eks. er LO 55 optimalt afbalanceret. Vibrationer eller overførsel af svingninger findes ikke her.

BEDRE BALANCE

Håndtagspositionen på LO 55 er fuldstændig ergonomisk og giver sikker fastholdelse. Desuden står overfræseren med de forskellige muligheder for højdejustering altid sikkert.

BEDRE SIKKERHED

Overgange og forstyrrende kanter? Ikke på LO 55. Under klargøringsarbejdet kan du nemt lægge maskinen til side eller lægge den oven på noget. Hverken emnet eller overfræseren bliver beskadiget.

BEDRE KONTROL

Alle betjenings-elementer på LO 55 er røde eller rødmarkerede, og ses derfor med det samme. Den digitale elektronik giver advarsler ved hjælp af indikatorerne, og kopieringsringene centrerer automatisk.



I den nye LO 55 har vi integreret en masse intelligente detaljeløsninger. Samlet set giver det et stykke unikt elværktøj. Alle overfræserens features er optimalt tilpasset dig som bruger. Med de både enkle og gennemtænkte løsninger sætter LO 55 nye standarder.



MAFELL INTELLIGENT POWER CONTROL (IPC)

De nye MAFELL-digitalelektronik omfatter den nye styreteknik til beskyttelse mod genstart efter strømafbrydelse samt en overbelastningsbeskyttelse og giver mulighed for konstant omdrejningstal under belastning. Indikatorerne blinker blåt ved aktiveret Deboost-funktion og rødt under køleprocessen.

CENTRAL FASTKLEMNING

Med de to vingeskruer i grundpladen fikses parallelanslaget og indsatserne.



HØJDEUDLIGNING

Højdeudligningen er integreret uden overgang i grundpladen. Den giver en stabil placering og udligner under arbejde med f.eks. kopieringsringe højden i forhold til skabelonen.



FRÆSEDYBDEINDSTILLING

Med en brugervenlig spændearm kan du fikse fræsedybden sikkert uden brug af kræfter.

DEBOOST-FUNKTION

Når du trykker på Deboost-tasten, sænker du omdrejningstallet med 30 % bare ved at trykke på en enkelt tast. Derved undgår du brandspor – f.eks. under skiftet fra sidetræ til endetræ.

Tilbehør.

Parallelanslag

Parallelanslaget medfølger som tilbehør til LO 55.

FINJUSTERING

Den generøse placering af skalaen giver mulighed for indstilling på $\frac{1}{10}$ -mm nøjagtighed.



LÅSELEMENT

Med låseelementet kan du nemt låse åbningen på anslaget. Det forhindrer emnets ende i at tippe. Når du ikke anvender låseelementet, opbevares det i parallelanslaget.



Føringsskinne F-LR

Fås til LO 55 og LO-FA som særligt tilbehør.

Best.nr. 207600 | F80-LR
207601 | F160-LR

HULRÆKKE

Med føringsskinne F-LR og overfræseradapteren LO-FA kan der fremstilles hulfræsninger med en afstand på 32 mm. Det medfølgende endestop sikrer en uændret afstand til emnets kant.



Vil du gerne gøre noget godt endnu bedre - og udføre det perfekte job? Så kan du udvide og forbedre dine muligheder med vores gennemtænkte tilbehør. Det hele medfølger - lige fra overfræseradapteren til vinkelanslaget. God fornøjelse med det hele.

Overfræseradapter LO-FA

Fås til overfræser LO 55 som specialudstyr.

FRÆSELOMMEADAPTER

Fræselommeadapteren gør f. eks. ved trappetrin eller håndtagslommer med en bredde på op til 255 mm og vilkårlig længde et fantastisk stykke arbejde.



CIRKEL

Cirkelfunktionen bruges til at lave fræsninger i en radius på op til 380 mm.



FØRINGSSKINNE-ADAPTER

Føringsskinneadapteren passer til MAFELL-føringsskinne F og andre mærker.



PARALLELANSLAG

Overfræseradapteren LO-FA kan du også anvende som parallelanslag. Den egner sig til store afstande på op til 260 mm fra anslagskanten til fræseværktøjet.

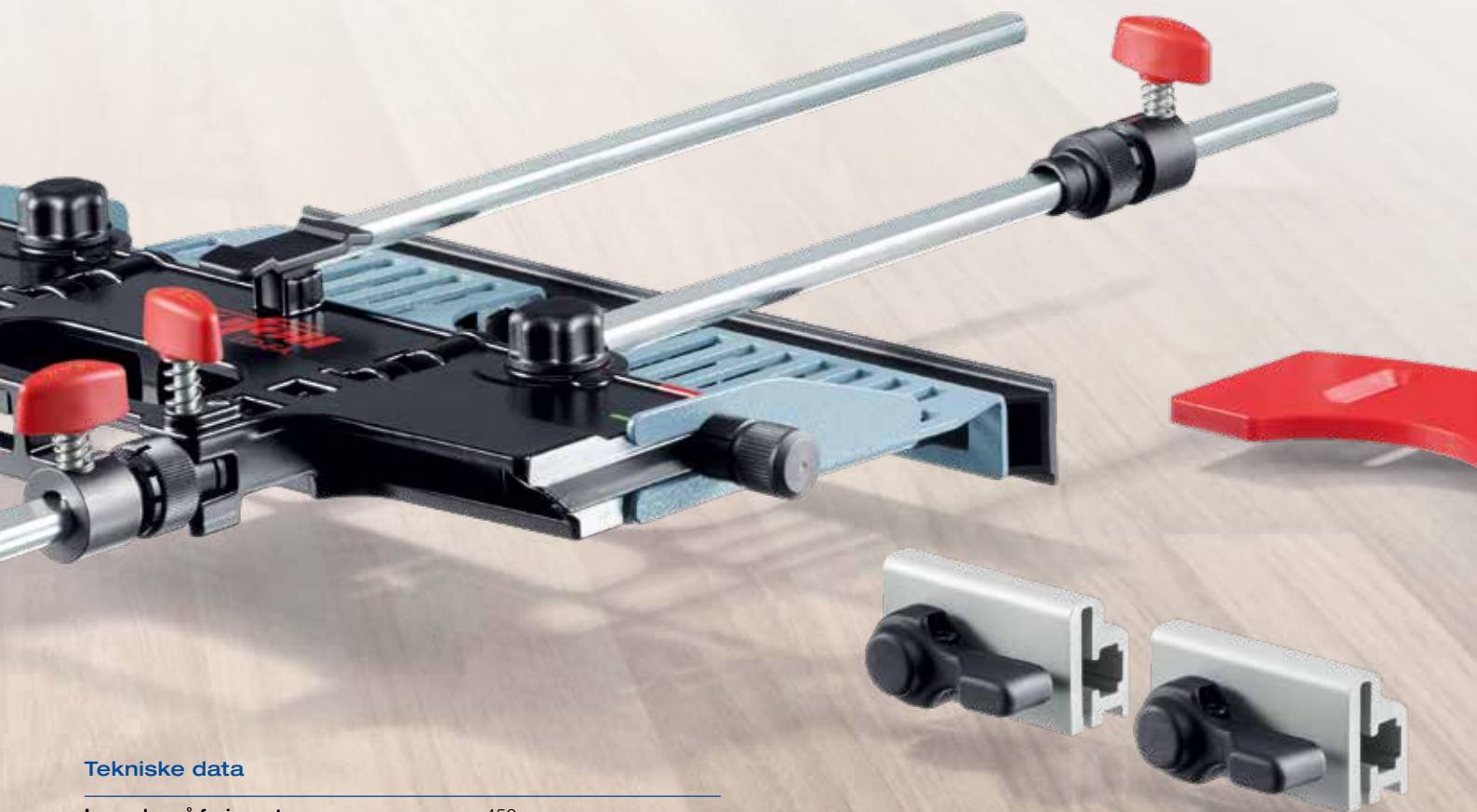

Tekniske data

Længder på føringstænger	450 mm
Fræseradius	97-380 mm
Højdeudligning	6 mm
Borehuldiameter, cirkelpin	4,5 mm
Vægt	1,2 kg
Indstilling af anslagskæber	0-54 mm

Indeholder:

- 2 føringstænger
- 1 højdeudligning inkl. 2 fikseringsskruer
- 1 parallelanslag med 2 anslagskæber
- 2 tilbageslagsstop
- 1 afdækning til føringsskinne

Ekstra tilbehør:



Reduktionsbøsninger

Ø 8 mm / Ø 6 mm

Best.-Nr. **207946**



Reduktionsbøsninger

Ø 8 mm / Ø 1/4"

Best.-Nr. **207947**



Køpining Ø 17 mm

Best.-Nr. **209851**



Køpining Ø 24 mm

Best.-Nr. **209850**



Overfræseradapter LO-FA

Best.-Nr. **207200**



Føringsskinne F

Betegnelse	Længde	Best.-nr.
F 80	0,80 m	204380
F 110	1,10 m	204381
F 160	1,60 m	204365
F 210	2,10 m	204382
F 310	3,10 m	204383



Føringsskinne LR

Betegnelse	Længde	Best.-nr.
F 80-LR	0,80 m	207600
F 160-LR	1,60 m	207601



Forbindelsesstykke F-VS

til at forbinde to føringsskinner
Best.-nr. **204363**



Tæske til føringsskinne

Tæske til føringsskinne F 160
til føringsskinner
op til en længde på 1,6 m
Best.-nr. **204626**

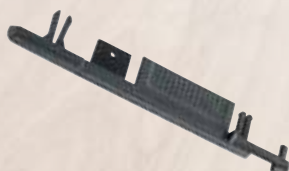

Endestykke F-EK

2 stk. Best.-nr. **205400**

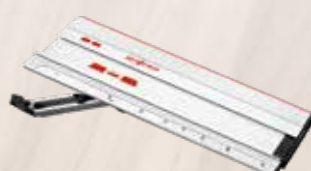

Vinkelanslag F-WA

Best.-nr. **205357**



Spændetvinge F-SZ 180MM

2 stk. til at fastholde skinne
på emnet Best.-nr. **207770**

Tæske til føringsskinne-Set
2 x F 160 + F-VS + 2 x F-SZ 180MM
+ føringsskinnelomme
Best.-nr. **204805**

Tæske til føringsskinne-Set
F 80 + F 160 + F-WA + F-VS
+ 2 x F-SZ 180MM
+ tæske til føringsskinne
Best.-nr. **204749**



Klæbeprofil F-HP 6,8M

6,8 m lang

Best.-nr. **204376**



Splintbeskyttelse F-SS 3,4M

3,4 m lang

Best.-nr. **204375**

Tekniske data.



Overfræser LO 55

Tekniske data

Driftsspænding	230 V
Netfrekvens	50 Hz
Optagen effekt, konstant drift	1100 W
Tomgangsomdrejningstal normal drift	10.000–24.000 min ⁻¹
Indstilling af fræsedybde med finindstilling	0–55 mm
Værktøjsfastgørelse med spændetænger	Ø 8 mm
Diameter, opsugningsstuds	29 mm
Vægt	3,1 kg

Best.-nr.

91A901 | Overfræser LO 55 i MAX 3

Indeholder

1 parallelanslag med finindstilling	1 kopiringadapter
1 spånafviser	1 opsugningsadapter
1 kopiring 20 mm	1 opsugningsadapter til F-skinne
1 kopiring 30 mm	1 tilslutningsledning 4 m
1 kopiring 40 mm	



MAFELL MAX 3



Hos MAFELL vælger vi ofte at gå en særlig vej for at udvikle det bedste værktøj til snedkere: Vi ændrer vores måde at se tingene på og betragter værktøjets væsentlige dele på en hel ny måde. I denne forbindelse tænker vi også altid på de krav, der stilles til træhåndværket i fremtiden.

På basis af disse tanker kombineret med en fantastisk materiale- og forarbejdningskvalitet opstår der igen og igen forbløffende løsninger. F.eks. med hensyn til funktionalitet og brugskomfort. Det er vores krav, at du bare skal kunne arbejde uden at tænke over dit værktøj. Netop fordi vi allerede har tænkt de store tanker hos MAFELL. Når alt kommer til alt, har vi et fælles mål: det perfekte job. Kort sagt:

creating excellence

Din MAFELL-forhandler – vores salgs- og distributionspartner: