

mafell



Isolatieplaat- draadzaag-systeem

DSS 300 cc

Precies, schoon veelzijdig: het nieuwe draadzaag-systeem van MAFELL

PRECIES: TOT 300MM SNEDEDIEPTE



De zaagdraad, het carbon-geleide mes en de spaanderruimer: uiterst precies en kwalitatief hoogwaardig zagen van isolatieplaat, dankzij een perfect samenspel van alle onderdelen van dit innovatieve draadzaag-systeem.

EENVOUDIGWEG SCHOON: DE VOLUMEZUIGER S 200



Bij het bewerken van houtvezelisolatieplaten komen extreme hoeveelheden stof en spaanders vrij. De S 200 neemt moeiteloos 90% van het vrijgekomen volume op.



De DSS300 cc van MAFELL is een uniek draadzaag-systeem waarmee drukvaste en flexibele houtvezelisolatieplaten bewerkt kunnen worden. Door de isolatieplaten precies en strak passend te op maat te maken, wordt een betere isolatie bereikt en worden koudebruggen en bouwshade voorkomen. Met de DSS300 cc kunt U aanzienlijk efficiënter en effectiever werken met isolatieplaten.

VEELZIJDIG: DE ZAAGTAFEL ST 1700 VARIO



Of het nu gaat om lang-, dwars- of diagonaal zagen van drukvaste en flexibele isolatieplaten: het in-steekstelsel van de ST 1700 Vario zaagtafel kan snel een eenvoudig aan het benodigde zaagwerk aangepast worden. Ook op de steiger.



Voor elke situatie de juiste oplossing: de DSS 300 cc.

HAAKS ZAGEN IN LANGS- EN DWARSRICHTING

Zo eenvoudig is het:

Liniaal-fix op beide kanten van de geleideliniaal schuiven, geleideliniaal op het materiaal leggen en de punten van de liniaal-fix in het materiaal drukken. Glijder monteren, DSS 300 cc op de liniaal zetten, zagen, klaar.



FLEXIBELE ISOLATIEMATERIALEN



Met de DSS 300 cc kunnen ook flexibele isolatiematerialen, bijvoorbeeld voor een dakbeschot of vakwerk, snel en precies bewerkt worden.

MATERIALEN

Houtvezelisolatieplaten
- flexibel
- drukvast

PUR hardschuim (zonder damp scherm)

Styropor EPS, Styrodur XPS

VERSTEKSNEDEN

Zo eenvoudig is het:

Zaagdraad en carbon-geleidendes kunnen tot 45° naar achteren gekanteld worden waardoor ook hoeksnedes onder verstek gemaakt kunnen worden, bijvoorbeeld voor dakkapellen en schoorstenen.



De perfecte samenwerking tussen alle innovatieve detailoplossingen als de zaagdraad, het carbon-geleidemes en de spaanderruimer maken hoogst precieze sneden mogelijk.

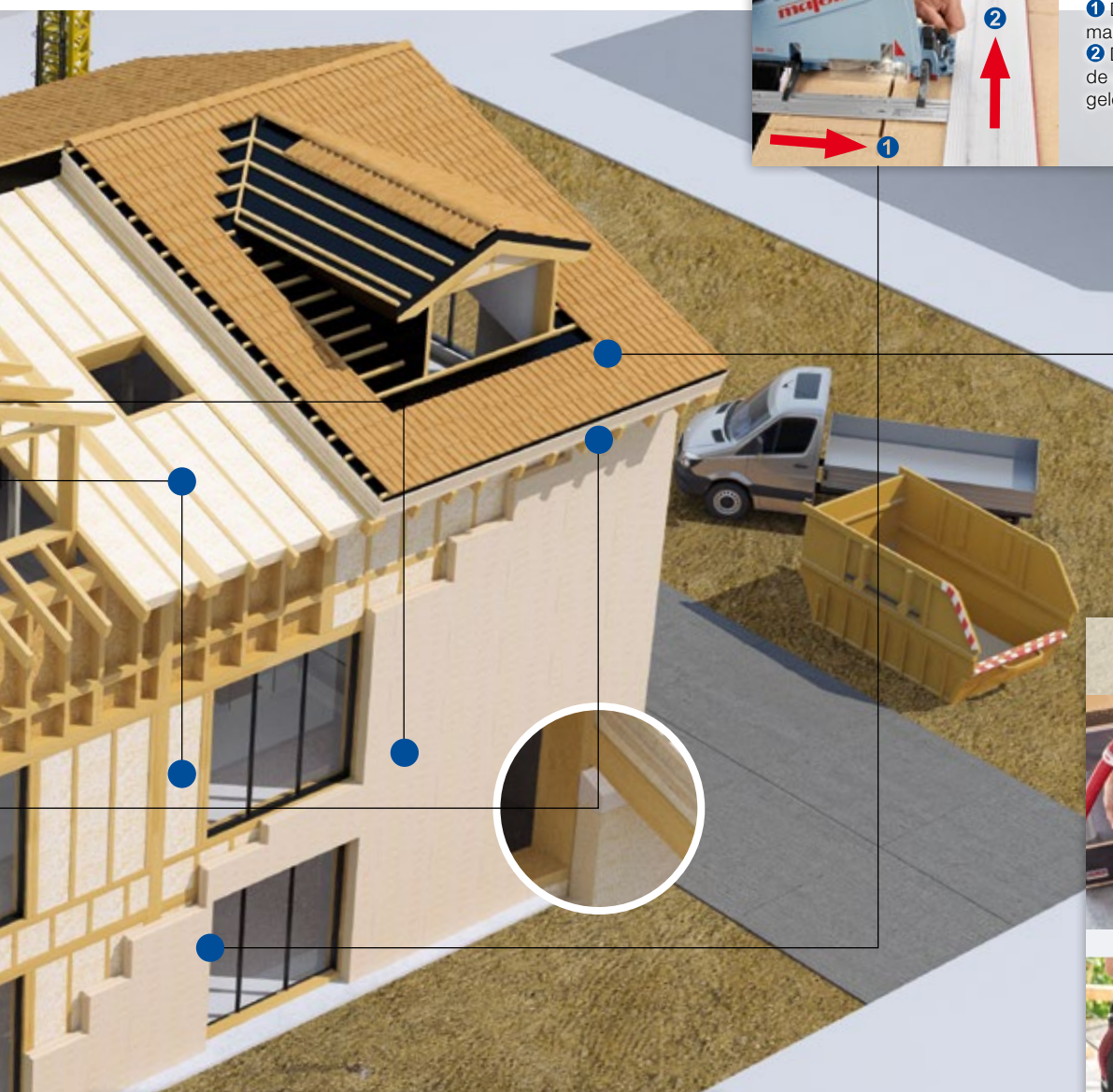

INKEPING ZAGEN

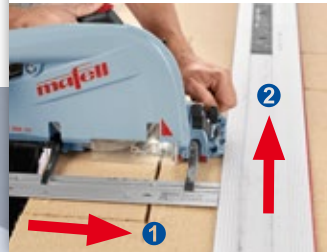

Zo eenvoudig is het:
Geleideliniaal aan de lange zijde bevestigen.

- 1 De korte sneden uit de hand maken langs de aftekening
- 2 De lange snede maken met de grondplaat haaks tegen de geleideliniaal aan.

DAKKAPEL I SCHOORSTEEN



Zo eenvoudig is het:
Zaagdraad en carbon-geleide-mes kunnen tot 45° naar achteren gekanteld worden waardoor ook hoeksnedes onder verstek gemaakt kunnen worden, bijvoorbeeld voor dakkapellen en schoorstenen.

VRIJE VORM ZAGEN



Zo eenvoudig is het:
Dubbel getande riem verwijderen en keerrol laten verzinken. Door het unieke ontwerp zaagt de zaagdraad van de DSS 300 cc in alle richtingen nagenoeg zonder beperkingen.

De isolatieplaten-draadzaag DSS 300 cc.

2 DIMENSIONAAL ZWENKBAAR



Met de DSS 300 cc kunnen verstekzaagsneden tot 60° gemaakt worden. De zaagdraad en het geleidemes kunnen tot 45° naar achteren gekanteld worden.

CARBON GELEIDEMES

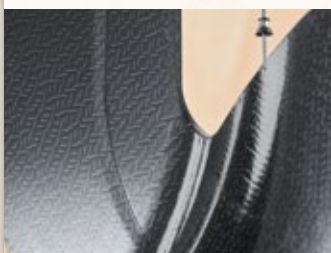

Pure hightech: het carbon geleidemes van de DSS 300 cc. Pas door koolstofvezel matten toe te passen kon de extreme buigstijfheid en precisie bereikt worden waar MAFELL voor staat. Bovendien maakt dat de DSS 300 cc lichter en daardoor beter hanteerbaar.

SNOER BORGING



Comfortabel en veilig vrije vormen en onder verstek zagen, door het aansluitsnoer kan aan de onderkant van de DSS 300 cc vast te zetten.

DRAADSPANNING

De automatische draadspanner zorgt voor een constante spanning en een perfect zaagresultaat, zonder lastig afstellen of naspannen.

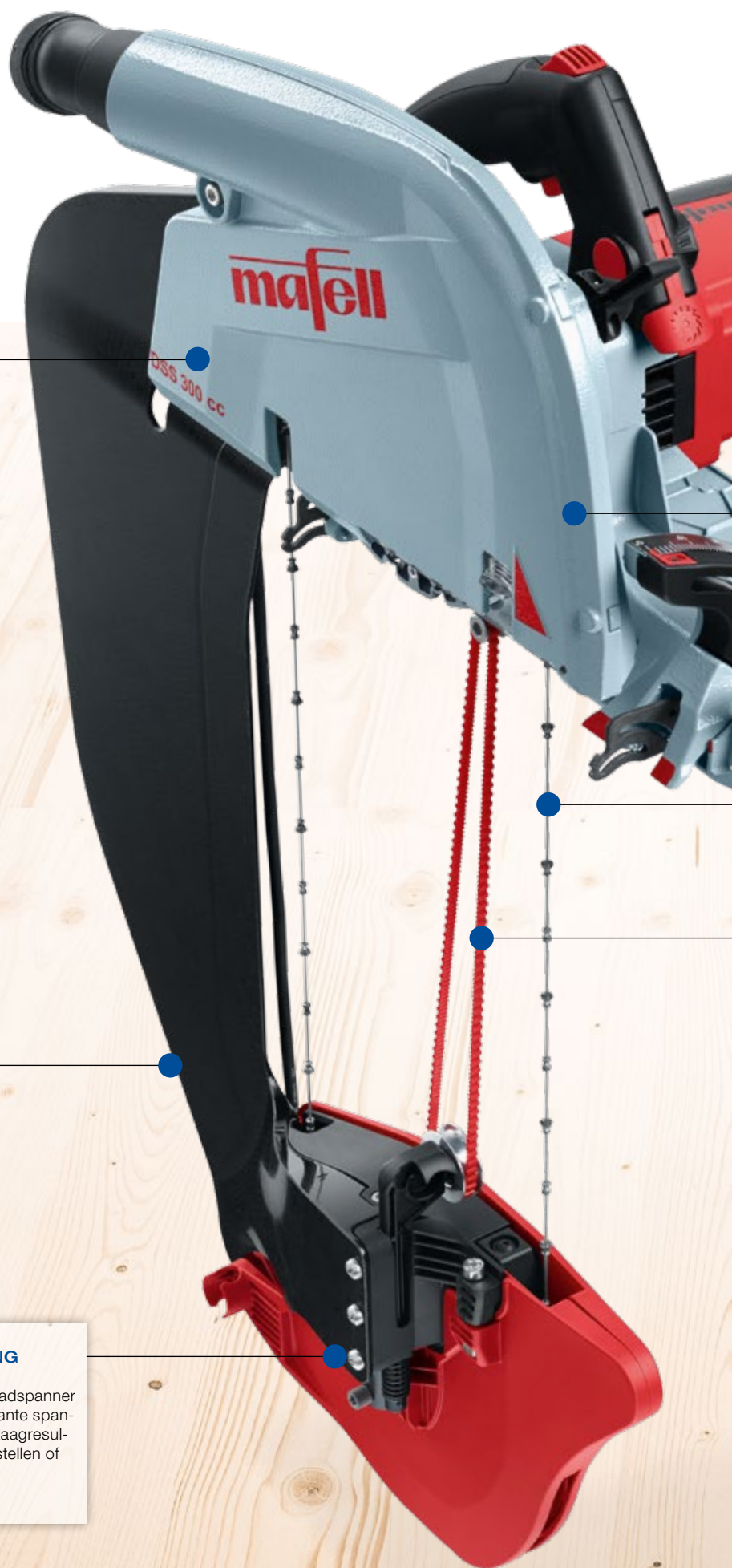

De DSS 300 cc is de specialist voor het bewerken van houtvezelisolatieplaten. De extreemlichte en zeer stijve geleidemes-constructie uit carbonvezels maakt een eerder onbereikbare precisie mogelijk. Samen met de volumezuiger S 200 en de zaagtafel ST 1700 Vario is de DSS 300 cc een onverslaanbaar team.

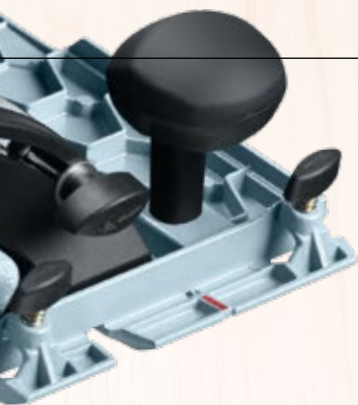

DE CUprex HOGE-PRESTATIEMOTOR staat voor gebalde power en hoge doortrekkraft.

AFNEEMBARE STEUNPLAAT / GLIJDER



Drie functies in één:
 1. Vergroten van het grondvlak
 2. Geleiding van de zaag langs een geleideliniaal
 3. Hoogteopvulling (glijder) voor zagen vanaf de geleideliniaal.
 De extrasteunplaat heeft een zaaglijndicator voor precies zagen.

DRAADGELEIDEROL



De draadgeleiderol heeft een tweeledige opname voor de zaag- en de aandrijfelementen van de zaagdraad. Ruimers boven en onderaan de draadgeleiderol voorkomen ophoping van spaanders en zorgen tegelijkertijd voor een exacte geleiding van de zaagdraad.

ZAAGDRAAD

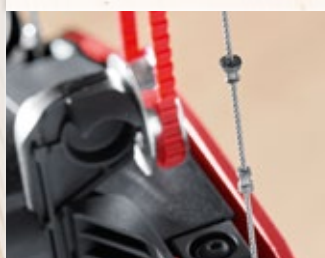

De unieke zaagelementen van de zaagdraad zijn speciaal zo ontworpen dat er in alle richtingen mee gezaagd kan worden. De zaagdraad heeft 23 zaag- en aandrijfelementen.

DUBBEL GETANDE RIEM

De spaanderruimerriem voert spaanders en stof af uit de zaagsnede en verbetert daarmee de precisie van de zaagsnede en de effectiviteit van het afzuigen.

Efficiëntie

Richtlijnen en regelgeving rond duurzaam bouwen leiden ertoe dat steeds dikkere isolatiematerialen worden ingezet. Het verwerken van de ecologisch verantwoorde houtvezelisolatieplaten met de gebruikelijke gereedschappen is gecompliceerd en tijdrovend.

Door onnauwkeurigheden bij het verwerken kunnen al snel koudebruggen ontstaan. De isolatie-eigenschappen nemen daardoor af. Kwaliteitseisen worden dan niet

gehaald, wat leidt tot garantieclaims door de opdrachtgever. Ook werkwijzen die meer tijd kosten, als bijvoorbeeld het toepassen van twee aparte dunnere lagen, leveren maar beperkt voordeel op.

De DSS 300 cc zet voor het verwerken van houtvezelisolatiematerialen de nieuwe standaard. De innovatieve oplossingen van de DSS 300 cc maken precies, schoon, veelzijdig en efficiënt werken mogelijk.

De zaagtafel ST 1700 Vario en de volumezuiger S 200.

OPSTELLINGSMOGELIJKHEDEN

De aluminium buispalen kunnen individueel en naar eigen keuze in het raster van gaten gestoken worden. Daardoor is de ST 1700 Vario ideaal voor elke zaagsnede.

Langssneden



Dwarssneden



Diagonaalsneden



Flexibele isolatiematerialen



DOORDACHT TRANSPORTEERBAAR



Alle componenten van de ST 1700 Vario zaagtafel kunnen voor transport eenvoudig en veilig binnen in de tafel worden opgeborgen.

Met de juiste toebehoren zijn de mogelijkheden om isolatiematerialen te zagen nagenoeg onbegrensd. De compacte en extreem flexibel inzetbare zaagtafel maakt de hoogste precisie mogelijk, ook bij lange zaagsneden. De krachtige volumezuiger maakt het werken aangenamer, opgeruimder en daardoor efficiënt en effectief.



AANSLAGHOUDER



Voor de parallelaanslag en/of de onder-de-zool-aanslag

BAJONETKOPPELING EN KNIKBESCHERMING

De verticale bajonetskoppeling en de extra borging zorgen voor een praktische en stevige aansluiting van de afzuigslang. Knikken van de afzuigslang wordt voorkomen door de meegeleverde knikbescherming.

HANDVAT

De handvaten maken het eenvoudiger om de volumezuiger te verplaatsen en op te hijsen.

STANDAARDZUIGER S 35 M



Bij de volumezuiger wordt ook een 35l vat meegeleverd. Daarmee heeft U direct een volwaardige S 35 M stofzuiger met alle bijbehorende voordelen: Permanent Clean, hoofdfilter met nanodeeltjescoating en de intelligente iPulse sensortechniek.

MACHINESTANDAARD



Met de machinestandaard S200-MH kan de DSS 300 cc opgehangen worden aan de volumezuiger of aan de stijger. Daarmee kunt U de DSS 300 cc altijd snel en zeker wegleggen, ook op de stijger.

MEGAVOLUME

Het vat van de volumezuiger is 200 l groot. De spaanders en het stof worden in een herbruikbare zak opgevangen. De zak heeft een venster en een vullingsgraad-indicator.

Technische gegevens en toebehoren.



Isolatieplaat-draadzaag DSS 300cc

Technische gegevens

Zaagdiepte	306 mm
Zaagdiepte bij 45°	206,5 mm
Zaagdiepte bij 60°	142 mm
Zwenkbereik zijwaarts	60°
Zwenkbereik naar achteren	45°
Nominaal onbelast toerental	4.700 1/min
Nominaal vermogen	1.800 W
Gewicht	8,25 kg
Universele motor	230 V/50 Hz
Zaagsnedebreedte	6 mm
Afzuigaansluiting	Ø 35 mm



Zaagtafel ST 1700 Vario

Technische gegevens

Afmetingen (lengte x breedte)	1.724 x 753 mm
Werkhoogte	691 mm
Gewicht	37 kg



Volumezuiger S 200

Technische gegevens

Vatvolume	200 Liter
Afzuigaansluiting Ø	66/58 mm
Nominaal vermogen	1.400 W
Gewicht	38 kg
Universele motor	230 V/50 Hz

Leveringsomvang Bestelnr. **919601**

- 2 stukks Zaagdraad, 6mm breed
- 1 stukks Dubbelgetande riem
- 1 stukks Extrasteunplaat/glijder
- 1 stukks Aansluitsnoer 4 m
- 2 stukks Kabelfix-K-Fix
- 1 stukks Transportkoffer

Leveringsomvang Bestelnr. **91A601**

- 10 stukks Aluminium buispalen
- 2 stukks Steun groot
- 6 stukks Steun klein
- 4 stukks Bankhaken

Leveringsomvang Bestelnr. **91A301**

- 1 stukks Stofzuiger S 35 M
 - 1 Stofzuigslang 4 m, Ø 27 mm, zachte aansluiting Ø 35 mm, draaikoppeling, Ø 66 mm, bajonet, antistatisch
 - 1 Harmonicafiltercassette, 1 paar (met polyester nanodeeltjescoating)
 - 1 PE-afvalzak FB 35
 - 1 Aansluitsnoer 8 m
 - 1 Afvalvat 35 l
- 1 stukks Afvalvat 200 l
- 2 Spaanderzak S 200
- 1 Stofzuigerbevestiging
- 1 Knikbescherming



Transportkoffer

Met de nieuwe DSS 300 cc bent U ideaal uitgerust voor het werken met een veelvoud aan isolatiematerialen. De speciale afgestemde toebehoren maken het mogelijk om precies, snel en schoon te werken.



Zaagdraad DSS-SR

1 stuks Zaagdraad DSS-SR
1 stuks Afdekking keermiel
2 stuks Rad-ruimer
Bestelnr. **206370**



Dubbelgetande riem

1 stuks Bestelnr. **206371**



Parallelaanslag

1 stuks Bestelnr. **205323**



Onderdezoolaanslag

1 stuks Bestelnr. **205166**



Machinestandaard

1 stuks Bestelnr. **207164**



Spanfix F-FIX

2 stuks Bestelnr. **206760**



Kabelfix K-FIX

2 stuks Bestelnr. **206369**



Afvalvat 200 l

1 stuks incl. stofzuigerbevestiging, knikbescherming en 2 stuks spaanderzak S 200 Codice **206869**



Spaanderzak S 200

2 stuks Bestelnr. **093791**



Afkort-liniaal F

Type	Lengte in m	Bestelnr.
F 80	0,80 m	204380
F 110	1,10 m	204381
F 160	1,60 m	204365
F 210	2,10 m	204382
F 310	3,10 m	204383



Verbindingsstuk

voor het onderling verbinden van twee geleidelinialen Bestelnr. **204363**



Versteekaanslag F-WA

Bestelnr. **205357**



Eindkap F-EK

2 stuks Bestelnr. **205400**



Hechtprofiel F-HP 6,8M

6,8 m lang Bestelnr. **204376**



Schroefklem F-SZ 100MM

2 stuks, voor het vastzetten van een geleideliniaal op het werkstuk Bestelnr. **205399**



Tas voor geleidelinialen

Tas voor geleidelinialen F 160
Voor geleidelinialen tot 1,6m lang Bestelnr. **204626**

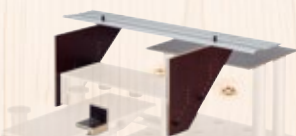

Geleidingseenheid ST-FE 200

Incl. geleideliniaal, aanslaghoek en extra oplegvlak.
Bestelnr. **207277**



Antisplinterstrip F-SS 3,4M

3,4 m lang Bestelnr. **204375**

Geleidelinialentas-set
2 x F 160 + F-VS + 2 x F-SZ 100MM + Tas voor geleidelinialen Bestelnr. **204805**

Geleidelinialentas-set
F 80 + F 160 + F-WA + F-VS + 2 x F-SZ 100MM + Tas voor geleidelinialen Bestelnr. **204749**



Om echt betere machines te ontwikkelen, hebben we bij MAFELL een bijzondere aanpak. We zoeken naar nieuwe uitgangspunten en zienswijzen. We delen de machine op in de elementaire onderdelen, om die daarna op geheel nieuwe wijze weer samen te voegen. Hierbij houden we voortdurend de eisen voor ogen die vandaag en in de toekomst aan houthandwerk worden gesteld.

Uit deze manier van productontwikkeling, en door het toepassen van de beste materialen en de nieuwste bewerkingstechnieken, ontstaan steeds weer verbluffende oplossingen. Bijvoorbeeld voor functionaliteit en gebruiksgemak. Het resultaat hiervan is dat u tijdens uw werk niet meer over uw machine hoeft na te denken. Dat hebben wij bij MAFELL al uitvoerig voor u gedaan. Daardoor kunt u zich vol op uw werk concentreren. En voor al het overige geldt:

Follow your instinct.

Uw MAFELL vakhandel, onze handelspartner: