

mafelli
creating excellence



Invalzagen

MT 55 cc | MT 55 18M bi

Precisie ontmoet flexibiliteit: de invalzagen MT 55 cc en MT 55 18M bl

Het idee om een nieuwe invalzaag te ontwikkelen is niet nieuw. Het is wel nieuw om de invalzaag opnieuw compleet te doordenken en alle onderdelen opnieuw te ontwerpen, zodat een unieke machine ontstaat. Het resultaat: de MAFELL invalzaag is uiterst precies, eenvoudig hanteerbaar - en dankzij de nieuwste accutechnologie nog mobieler.

ZAAGSNEDEN TOT 57 MM

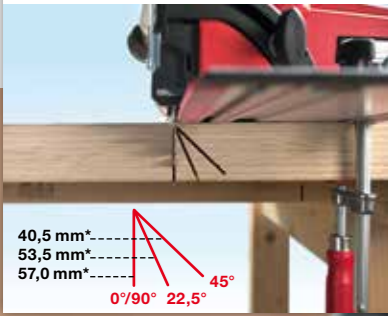

Bij een zaagbladinstelling van 0° zijn zaagsneden tot 57mm* mogelijk. Door het kantelsysteem wordt bij het zagen met een gekanteld zaagblad de zaagdiepte nauwelijks verminderd. Bij 45° kan daardoor bijvoorbeeld nog tot 40,5mm diep gezaagd worden.

*zonder geleideliniaal

MEER FLEXIBILITEIT



Op de geleidelinialen van de F serie komen de kwaliteiten van de MT 55 bijzonder goed tot hun recht. Maar de MT 55 kan ook probleemloos op geleidelinialen van andere merken ingezet worden.

MET OF ZONDER GELEIDELINIAAL

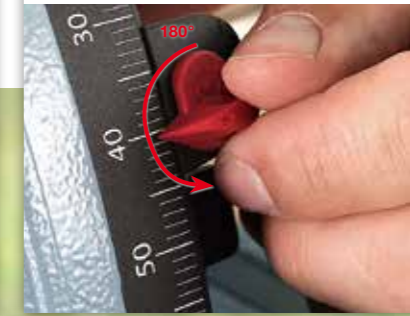

De zaagdiepte kan tot op de millimeter nauwkeurig ingesteld worden. Door de zaagdiepte-aanwijzer eenvoudig om te draaien wordt de zaagdiepte nauwkeurig aangegeven, zowel op de geleideliniaal als zonder.

PRECISIE VAN HET HOOGSTE NIVEAU

Elk detail van de machine is erop afgestemd om de maximale precisie te bereiken, bv. de voorritsfunctie voor gelamineerd plaatmateriaal.

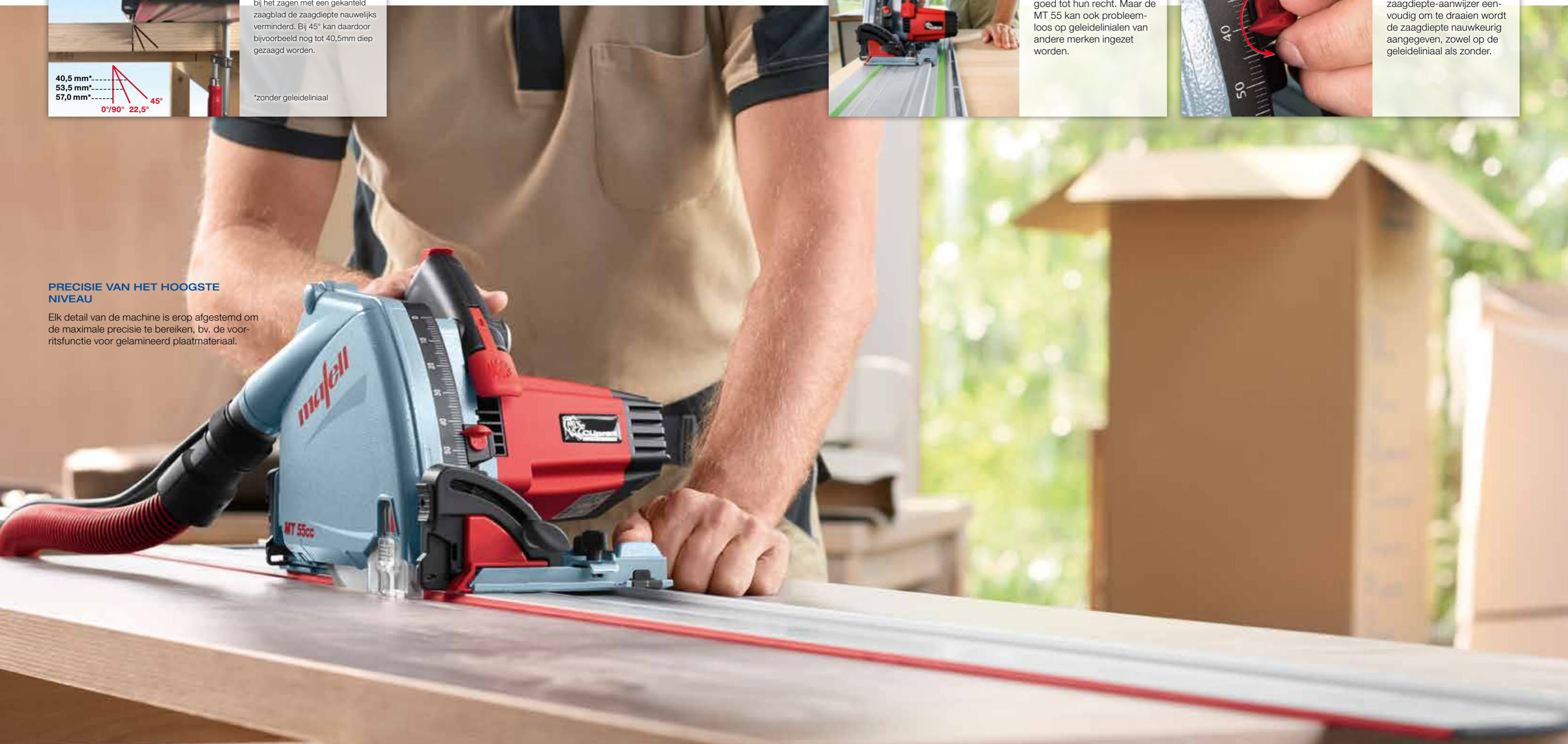

Gemaakt voor betere resultaten: de MT 55 cc en de MT 55 18M bl

De MT 55 is een uiterst precies multi-talent: een meester in inval-, scheidings-, afkort- en verstekzagen zonder rafels. De MT 55 zaagt spaanplaat, multiplex, meubelplaat, triplex, OSB, gipsplaat, zachtboard, cementvezelplaat en gelamineerde platen net zo precies als massief hout, plexiglas, aluminiumplaat, aluminiumprofielen, laminaat en vloerplaat.

-1° ONDERSNIJDING

Voor onzichtbare naden tussen platen

Zo eenvoudig is het:

1. Een enkele knop aan de voorkant losdraaien. 0° aanslag opzij drukken en de MT 55 op -1° instellen
2. Met deze instelling beide platen vanaf de onderzijde op maat zagen
3. Resultaat: rafelvrije zaagsneden die aan de zichtzijde optimaal op elkaar aansluiten



Naar de tutorials:

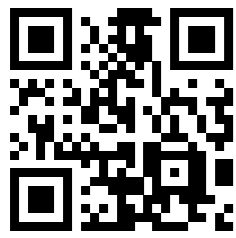

<https://mt55.mafell.de>

VOORRITSEN

Voor rafelvrije zaagsneden aan beide kanten van het werkstuk, bijvoorbeeld bij het inkorten van deuren.

Zo eenvoudig is het:

1. Voorritsaanslag indrukken. De zaagdiepte wordt daarmee tot 2,5mm beperkt en het zaagblad wordt een héél klein beetje zijwaarts verzet ten opzichte van de zaaglijn
2. De MT 55 op de geleideliniaal zetten en de voorrits-zaagsnede maken
3. De voorrits-aanslag terugklikken.
4. Werkstuk doorzagen



INVALSNEDE MET POSITIEAANWIJZER



Uitsparingen zagen voor kookplaten, spoelbakken, ventilatieroosters, Fremacell en vele andere toepassingen

Zo eenvoudig is het:

1. Zaagdiepte instellen op de positieaanwijzer en werkstuk vanaf de zichtzijde inzagen
2. De rode ruiters op de positieaanwijzer markeren precies de plekken waar het zaagblad aan de bovenzijde van het materiaal in- en uitteedt

VERSTEKZAGEN MET HOEKAANSLAG



Voor haakse afkortsneden, bijvoorbeeld bij plinten en lijsten

Zo eenvoudig is het:

1. De gewenste hoek instellen met behulp van de gradenschaal
2. De hoekaanslag met het verbindingstuk aan de geleideliniaal vastzetten
3. Geleideliniaal met hoekaanslag tegen de rand van het werkstuk aanleggen
4. Het werkstuk onder precies de ingestelde hoek afzagen

Een sterke allrounder
Met accu of snoer

Krachtpatser voor elke klus: de MT 55 is nu in twee uitvoeringen verkrijgbaar. Als MT 55 18M bl met de nieuwste accutechnologie - voor optimale mobiliteit. Of als MT 55 cc met de bewezen CUprex hoge-prestatiemotor voor maximale power.



De accu invalzaag MT 55 18M bl: gemaakt voor onbegrensde mobiliteit.

De krachtige CAS 18V-LiHD-accutechnologie maakt een zaagsnede mogelijk van een extreem hoge kwaliteit. De accu is processor gestuurd. Alle relevante parameters als ladingstoestand en temperatuur worden permanent bewaakt.



De invalzaag MT55 cc: vermogensreserve voor elke toepassing.

Gebalde power en hoge doortrekkraft: de CUprex hoge-prestatiemotor zet de standaard in de markt voor koppel en prestaties. Digitale elektronische regeltechniek zorgt voor die optimale prestaties, ook bij de zwaarste inzet.



Altijd een zaagsnede voor, in kwaliteit en functionaliteit

Alleen die machines die met liefde voor detail worden gemaakt, leveren langdurig een maximale performance. Dat voel je aan de MT 55. Extreem robuust, opgebouwd uit hoogwaardige materialen en ergonomisch van vorm. Daarmee kunt U comfortabel en effectief werken.

ZAAGBLADWISSEL



Voor de snelste zaagbladwissel ter wereld: eenvoudigweg ontgrendelingsknop indrukken en handel ophoog trekken. De behuizing om de zaag klappt open en het zaagblad wordt gelijk gearreteerd. U kunt dan direct het zaagblad losdraaien en verwisselen.

AFZUIGING

De MT 55 cc is compatibel met alle gangbare stofzuigers met een 35mm aansluiting. Bovendien zorgt de gesloten zaagbladbehuizing en de beschermingsschuif bij het begin van de zaagsnede voor minimale stoffigheid.

FIJNINSTELLING



Voor het messcherp instellen van de zaagdiepte, bijvoorbeeld bij nageslepen zaagbladen of bij het zagen van Fermacel.

SPAANBESCHERMING

Bij inzet van de MT 55 cc op de geleideliniaal kan de beschermingsschuif naar beneden worden gedrukt, waardoor de zaagsnede ook daar is afgesloten.

ZAAGDIEPTESCHAAL

De zaagdiepte kan op de millimeter nauwkeurig in worden gesteld. Met of zonder geleideliniaal: door de zaagdiepte aanwijzer om te draaien wordt bij elke inzet de zaagdiepte nauwkeurig aangegeven.



GELEIDENOKKEN

Dankzij de tweede geleidesleuf in de grondplaat en de instelbare geleidenokken kan de MT 55 ook zeer precies ingezet worden op geleidelinialen van andere fabrikanten.

Naar de tutorials:

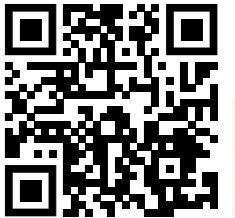

<https://mt55.mafell.de>

GELEIDELINIAAL



De liniaalgeleiding is in de persgietmagnesium grondplaat van de MT55 geïntegreerd. Dankzij een tweede geleidegleuf in de bodemplaat en instelbare geleidenokken kan de MT 55 ook op geleidelinialen van andere merken worden ingezet.

EENKNOPVERGRENDELING

Voor verstekzagen kan de zaagmachine met een halve slag van een enkele knop klem vastgezet worden – zowel voorop de machine als achterop.



Technische gegevens en toebehoren



MT 55 18 M bl



MT 55 cc

Technische gegevens

Nominaal opgenomen vermogen	-	1.400 W
Nominaal vrijlooptoerental	4.850 1/min	3.600 – 6.250 1/min
Zaagdiepte	0 – 57 mm	0 – 57 mm
Zaagdiepte bij 45°	0 – 40,5 mm	0 – 40,5 mm
Verstekbereik	-1° – + 48°	-1° – + 48°
Nominale spanning	18 V	230 V
Gewicht	4,5 kg (zonder accu)	4,5 kg

Bestelnr.

918802 |
Pure – in de T-MAX zonder accu en lader

918801 |
in de MAFELL T-MAX

917603 |
Invalzagen MT 55 cc MaxiMAX in de T-MAX

917602 |
Invalzagen MT 55 cc MidiMAX in de T-MAX

Leveringsomvang



1 Zaagblad-HM
162 x 1,2/1,8 x 20 mm, Z 48, WZ
2 Accu-PowerTank 18 M 99
1 Positieaanwijzer MT-PA
1 Parallelaanslag
1 Zeskant stiftsleutel 5 mm
1 Spaanderszak
1 Accu-PowerStation APS 18M



1 Zaagblad-HM
162 x 1,2/1,8 x 20 mm, Z 48, WZ
1 Positieaanwijzer MT-PA
1 Parallelaanslag
1 Zeskant stiftsleutel 5 mm
1 Aansluitsnoer 4 m

De MT 55 overtuigt niet alleen door zijn prestaties, precisie en flexibiliteit, maar ook door het uiterst brede spectrum aan optionele accessoires en toebehoren. Daarmee laat de MT55 zich prefect ter plekke aanpassen aan Uw werkomstandigheden en projecten.



Zaagbladen-HM | Diamantzaagblad

- 162 x 1,2/1,8 x 20 mm, Z 48, WZ voor universeel gebruik in plaatmateriaal Bestelnr. **092584**
- 160 x 1,2/1,8 x 20 mm, Z 24, WZ voor universeel gebruik in hout Bestelnr. **092533**
- 160 x 1,2/1,8 x 20 mm, Z 16, WZ voor schulpen (langzagen) Bestelnr. **092539**
- 160 x 1,2/1,8 x 20 mm, Z 32, WZ voor universeel gebruik in hout Bestelnr. **092552**
- 160 x 1,8/2,0 x 20 mm, Z 56, FZ/TZ voor fijne zaagsneden in hout Bestelnr. **092553**
- 160 x 1,2/1,8 x 20 mm, Z 48, FZ/TR voor gelamineerde platen (Trespa) Bestelnr. **092569**
- **Diamantzaagblad** Bestelnr. **092474**
160 x 2,4/3,0 x 20 mm, Z 4, FZ/TR voor cementgebonden materialen



Parallelaanslag

Met vleugelschroeven
Bestelnr. **203214**



Verbindingsstuk F-VS

Voor het onderling verbinden van twee geleidelinialen
Bestelnr. **204363**



Afkort-liniaal F

Type	Lengte in m	Bestelnr.
F 80	0,80 m	204380
F 110	1,10 m	204381
F 160	1,60 m	204365
F 210	2,10 m	204382
F 310	3,10 m	204383



Versteekaanslag F-WA

Bestelnr. **205357**



Tas voor geleidelinialen

Tas voor geleidelinialen F 160
Voor geleidelinialen tot 1,6m lang
Bestelnr. **204626**



Zuig-klemsysteem

Aerofix F-AF 1
Met liniaal, adapter voor boven en onder, flexislang
Bestelnr. **204770**



Eindkap F-EK

2 stuks Bestelnr. **205400**



Eenhandklem F-SZ 180MM

2 stuks, voor het vastklemmen van de liniaal op het werkstuk
Bestelnr. **207770**

Geleidelinialentas-set
2 x F 160 + F-VS + 2 x F-SZ 180MM + tas voor geleidelinialen
Bestelnr. **204805**

Geleidelinialentas-set
F 80 + F 160 + F-WA + F-VS + 2 x F-SZ 180MM + tas voor geleidelinialen
Bestelnr. **204749**

Flexislang FXS L
Lengte tot 3,2 m Bestelnr. **205276**



Hechtprofiel F-HP 6,8M

6,8 m lang Bestelnr. **204376**



Anti-splinterstrip F-SS 3,4M

3,4 m lang Bestelnr. **204375**



Spaanderszak

1 stuks Bestelnr. **206921**



Accu-PowerStation

APS 18 M, 18V Bestelnr. **094453**
Snellaadapparaat APS 18 M+ Bestelnr. **094439**



Accu-PowerTank 18 M 99

Li-Ion, 18V, 99 Wh (Li-HD) Bestelnr. **094438**



Om betere gereedschappen voor meubelmakers en timmerlui te kunnen ontwikkelen, hebben wij bij MAFELL een aparte aanpak: we veranderen onze manier van kijken en bedenken het gereedschap fundamenteel opnieuw. Daarbij hebben wij steeds ook de toekomstige eisen aan het hout-handwerk helder voor ogen.

Dankzij die visie en dankzij uitstekende materiaal- en verwerkingskwaliteit ontstaan telkens weer verbluffende nieuwe oplossingen. Bijvoorbeeld op het gebied van functionaliteit en gebruikscomfort. Het is onze missie om ervoor te zorgen dat U tijdens Uw werk niet meer hoeft na te denken over Uw gereedschap. Dat kan omdat wij bij MAFELL dat al grondig hebben gedaan. Wij hebben tenslotte een gemeenschappelijk doel: perfectie. Kortgezegd:

creating excellence

Uw MAFELL vakhandel, onze handelspartner: